



humantouch.com  
800.355.2762

©2016 Human Touch®, LLC. Patents pending and intellectual property rights enforced.  
No medical claims are warranted or implied by the use of this product.  
Human Touch is a trademark of Human Touch®, LLC.  
PC-420-NA-A0

Perfect Chair®

pc420  
classic manual plus

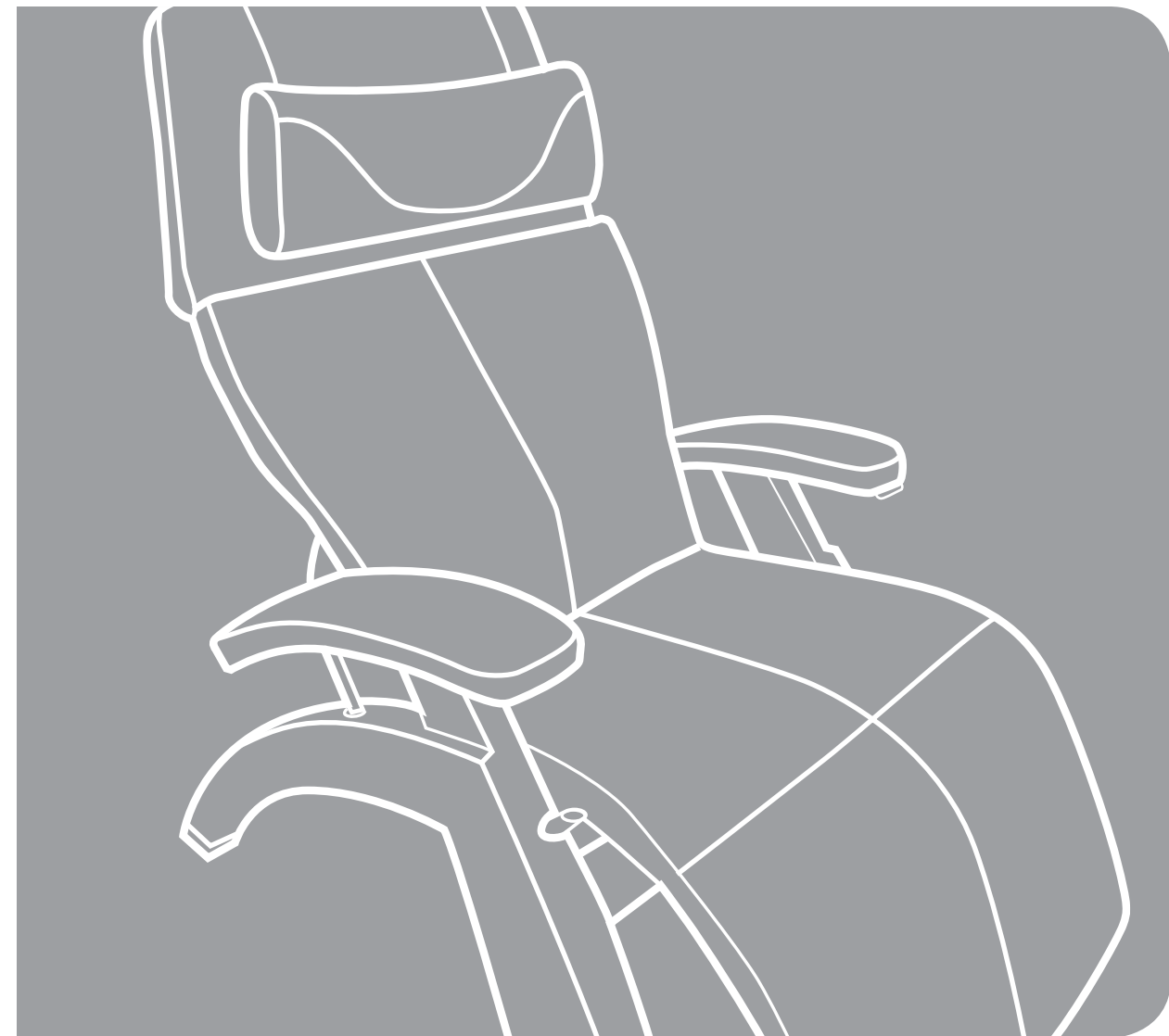

use & care manual

ENG

use & care manual

FRC

mode d'emploi et d'entretien

ESN

manual de uso y cuidado

Register your product **ONLINE** Today

[www.humantouch.com/register](http://www.humantouch.com/register)

Register your product **ONLINE** Today

[www.humantouch.com/register](http://www.humantouch.com/register)

pc420  
classic manual plus

welcome to **human touch**<sup>®</sup>

You have just purchased one of the finest pieces of ergonomic furniture available. The Human Touch<sup>®</sup> Perfect Chair<sup>®</sup> artfully blends the best of aesthetics, technology and wellness in a seating experience that transcends the highest standards of comfort.

The recline system eases the body into a virtually weightless position, as it elevates the legs above the heart and relieves weight from the spine. This remarkable chair relieves the soreness, tension and fatigue caused by the earth's constant pulling, while its fixed-form seating position ensures maximum ergonomic posture at all recline angles.

To ensure that you don't overlook any of your chair's features, and that you use it safely, read this manual carefully. Then sit back, relax, and enjoy!

[humantouch.com](http://humantouch.com)

# keep it safe

## IMPORTANT SAFETY INSTRUCTIONS

**When using this product, basic precautions should always be followed, including the following:**

- Do not sit on the chair arms.
- The chair is intended for stationary use, not for rocking.
- Always recline slowly to maintain optimal control of the suspension system.
- Keep fingers and loose clothing away from the guide rails at all times.
- This product is not designed for use by disabled people or children without adult supervision.
- If you have chronic back pain, have undergone back surgery, or have any questions about using this product, consult your physician before use.
- If you experience dizziness or nausea, discontinue use and contact your physician immediately.

**SAVE THESE INSTRUCTIONS**

**Do not attempt to repair this product yourself.**

- This product is designed for personal in-home use. Commercial use will void warranty.

---

**Register your product at [www.humantouch.com](http://www.humantouch.com) to ensure your product is in our system to simplify the warranty process should you ever need it.**

---

Please send any questions or comments regarding this manual to [documentation@humantouch.com](mailto:documentation@humantouch.com)

# get ready

## UNPACK THE BOXES

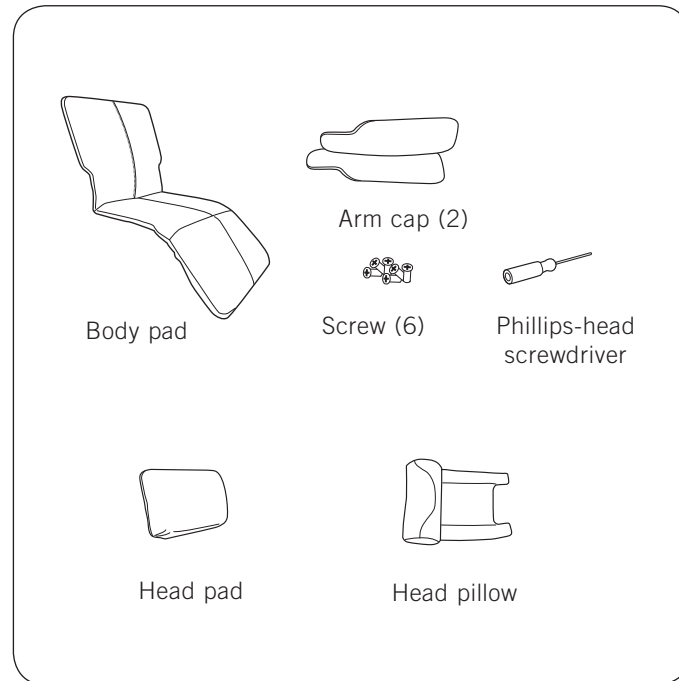
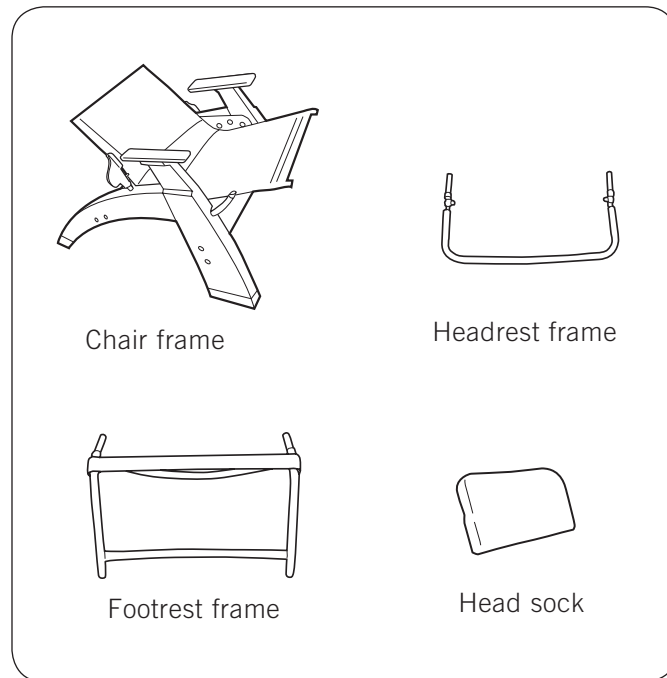

## INSTALLING THE FOOTREST FRAME

### 1. Remove the footrest frame screws.

Using the Phillips-head screwdriver (provided), remove the two screws from the footrest frame. Retain them for use in step 3.

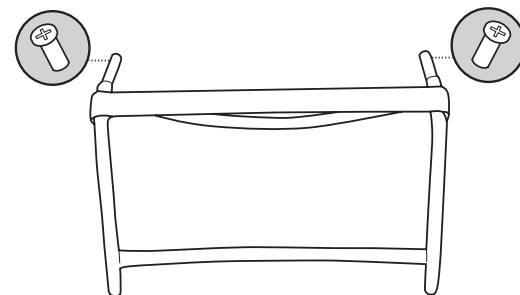

### 2. Slide the footrest frame onto the chair frame.

Slide the two ends of the footrest frame into the holes in the front of the chair frame.

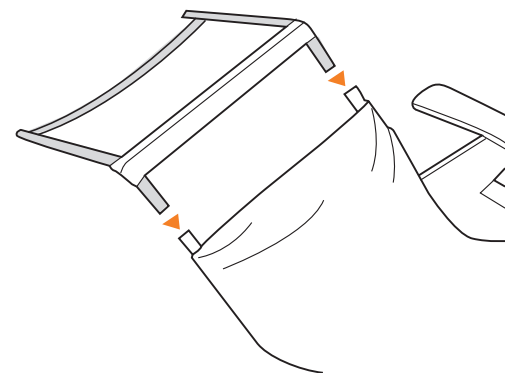

Your Human Touch® Perfect Chair® requires some simple assembly. Just attach the headrest/footrest frame, pads, arm caps, and head pillow, and you're done!

### 3. Replace the footrest frame screws.

Using a Phillips-head screwdriver and the two provided screws, secure each side of the footrest frame to the chair frame.

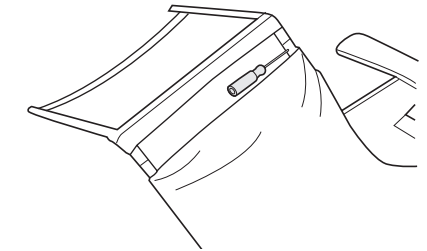

### 4. Attach the canvas to the footrest frame.

Using both hands, gently pull the seat canvas forward just to the top of the footrest frame, then secure the two flaps located underneath the canvas to the footrest frame.

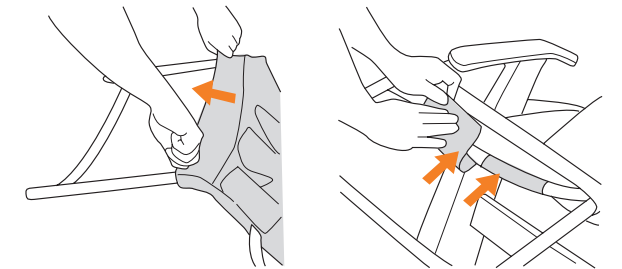

### 5. Finish securing the canvas to the frame.

Using both hands, continue to pull the seat canvas all the way forward to cover the footrest frame, then secure the two front and two side flaps, using the hook and loop fasteners.

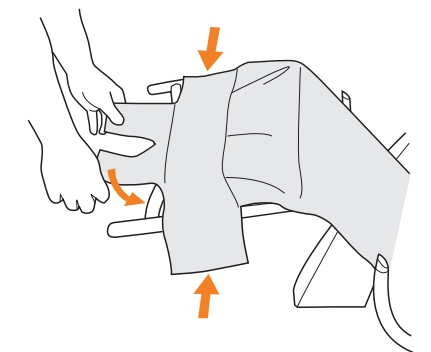

## ATTACH THE BODY PAD

### 1. Slide the body pad onto the chair frame.

Slide the body pad onto the lower part of the chair frame, making sure that the frame slides into the fabric pocket located on the bottom side of the pad.

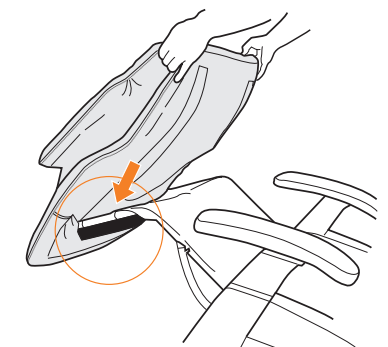

### 2. Secure the body pad.

Smooth the body pad into place, from the footrest toward the backrest. The pad is automatically secured using the hook and loop fasteners.

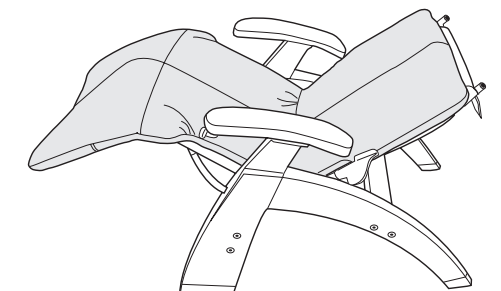

# get ready

## ATTACH THE HEADREST FRAME

### 1. Raise the chair to an upright position.

For your convenience, and to better position the chair for the remaining assembly, use the recline lever to adjust the chair to an upright position.

### 2. Remove the headrest frame screws.

Using the Phillips-head screwdriver (provided), remove the two screws from the headrest frame. Retain them for use in step 4.

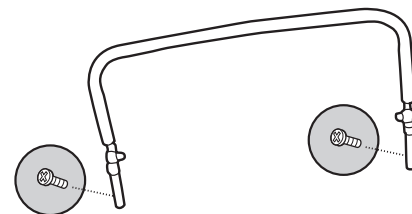

### 3. Insert the headrest frame into the backrest frame.

With the arc of the headrest frame pointing toward the back of the chair, slide the two ends of the headrest frame into the open tube ends at the top of the backrest frame.

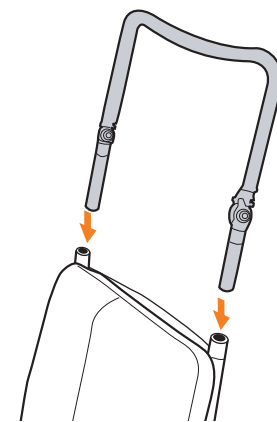
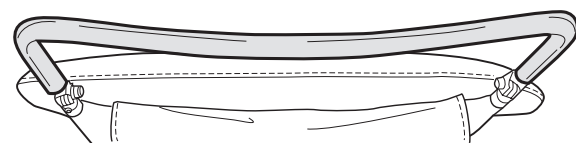

### 4. Replace the headrest frame screws.

Using a Phillips-head screwdriver, replace the two headrest frame screws, securing the headrest frame to the backrest frame.

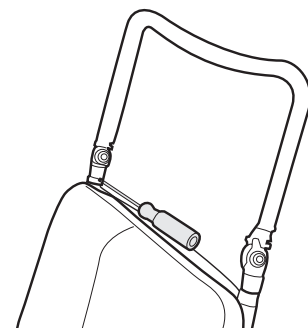

## ATTACH THE HEAD PAD

### 1. Slide the head sock over the headrest frame.

Slide the head sock over the headrest frame, as far as it will go. The padded side of the head sock should face the back of the chair.

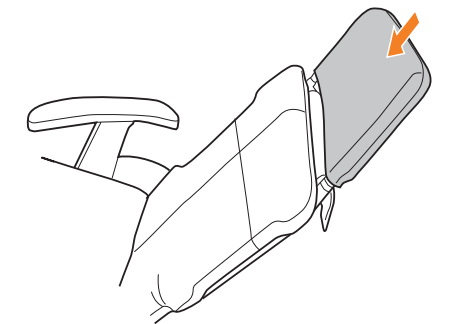

### 2. Slide the head pad over the head frame.

Slide the head pad over the head frame, ensuring that the frame slides into the fabric pocket located on the bottom side of the pad. Pull the head pad down as far as it will go.

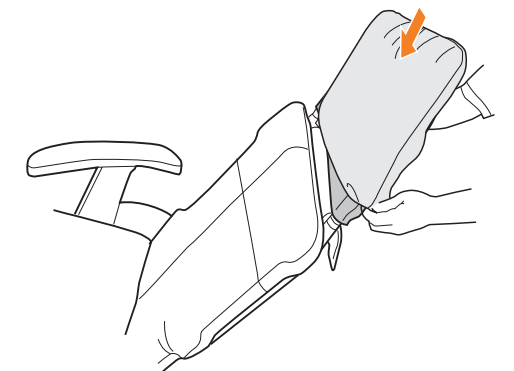

### 3. Tuck in the body pad flap.

From the front of the chair, tuck the flap on the top of the body pad up into the head pad and smooth it flat. The flap is automatically secured to the pad, using the hook and loop fasteners.

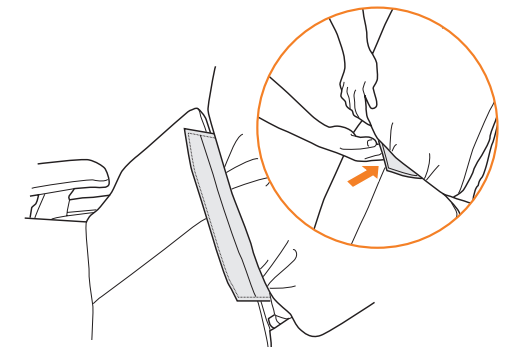

### 4. Attach the head pillow.

Attach the head pillow straps to the head pad straps using the hook and loop fasteners. Adjust the head pillow height for maximum comfort.

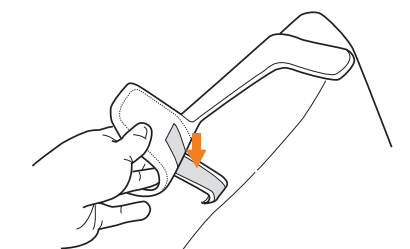

## ATTACH THE ARM CAPS

Remove the three screws taped to the underside of the right-hand arm cap, then place the right-hand arm cap on top of the armrest. From the underside of the armrest, secure the arm cap using the three screws. Repeat these steps to attach the left-hand arm cap.

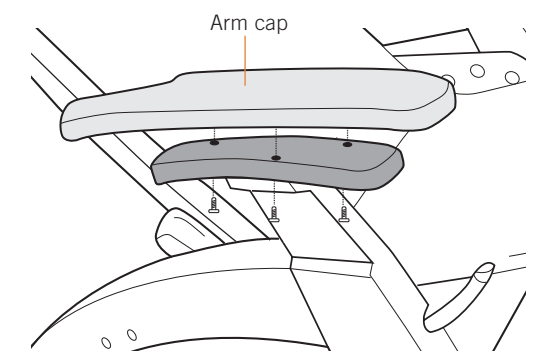

# take a seat

## Adjust the recline angle

To recline, gently pull up on the recline lever, lean back on the backrest to adjust it to the desired angle, then release the lever. To incline to a more upright position, gently pull up on the recline lever, then pull up on the armrests with your hands while applying slight downward pressure with your elbows, until the backrest inclines to the desired position. Release the recline lever.

**NOTE:** Lean back against the backrest before reclining the chair.

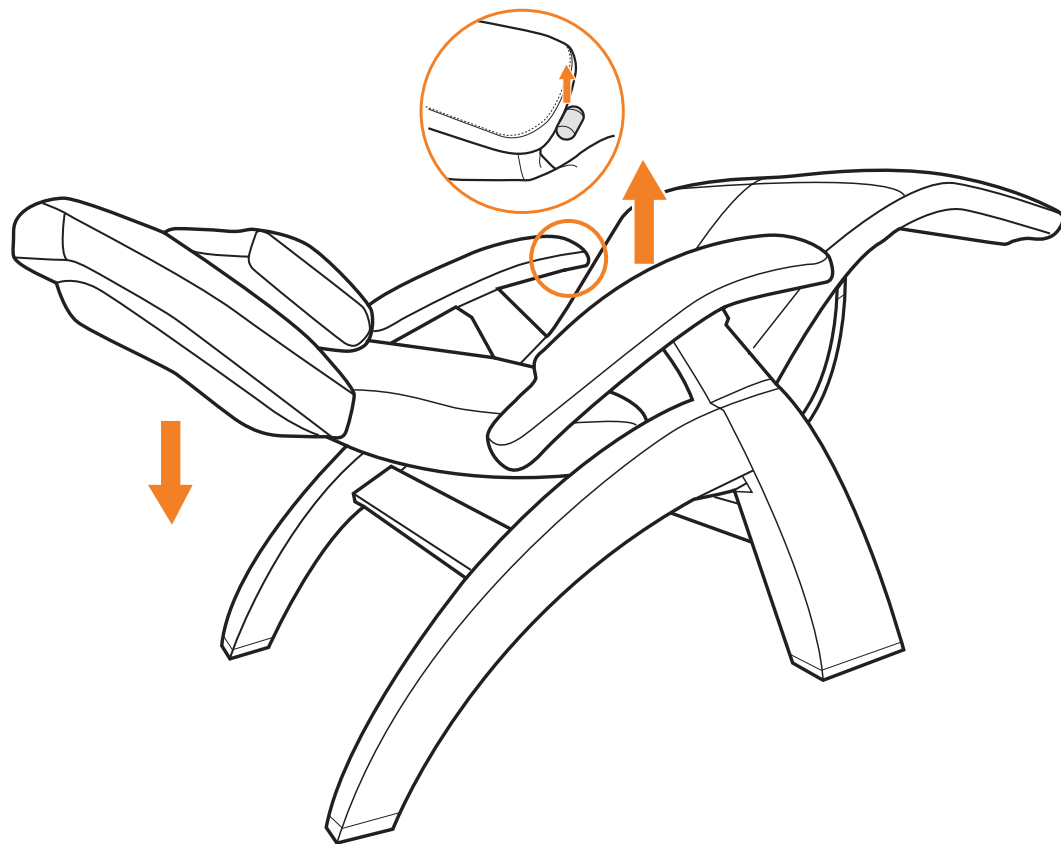

Using your Human Touch Perfect Chair is easy. Just take a seat and adjust the chair to the desired position. The Perfect Chair cradles you in zero-gravity comfort, with your feet above your heart—the ultimate neutral-posture position for back and spine relief.

## Adjust the headrest

While seated, reach up with both hands and grasp both sides of the headrest. You will feel the rigid frame beneath the soft head pad. Grasping the rigid frame, tilt the headrest forward or backward for maximum comfort. The headrest remains in this position until you adjust it again.

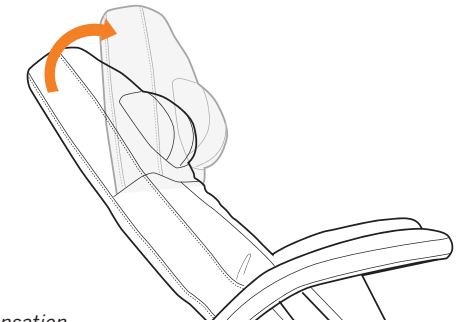

- When adjusting the footrest up and down, you may notice a slight bumping sensation. This is caused by the footrest locking mechanism, and is perfectly normal.

## Adjusting lumbar support

- To decrease lumbar support, sit in the chair, lean against the backrest, then push the ball valve on the back of the body pad. When the lumbar support reaches the desired thickness, release the valve.
- To increase lumbar support, lean forward to remove pressure from the pad, then push the ball valve inward. When the lumbar support reaches the desired thickness, release the valve. It takes approximately ten seconds for the lumbar support to fully inflate.

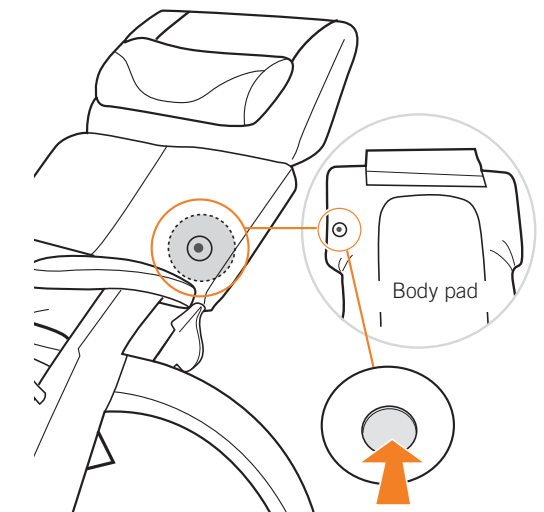

## LUMBAR SUPPORT PERFORMANCE NOTES

- You must remove all body weight from the pad when increasing lumbar support.
- If the lumbar support has been compressed for a long period of time, it may take up to one minute to restore it to its full thickness.
- The colder the pad is, the longer it takes to react to lumbar support changes.
- Should the ball valve leak during use, push the black ball in and, with a cotton swab, apply a small amount of Vaseline inside the valve. NOTE: It is normal for the lumbar support to return to a fully expanded state over time.
- Keep sharp objects away from the pad. The pad contains a precision air-tight bladder which that will not function properly if punctured.

# care and maintenance

To keep your product working and looking its best, please follow these simple care guidelines.

## WARNING:

1. Be sure to test any cleaning solution on a small, inconspicuous part of the product to ensure that the color does not fade prior to using the solution on the entire product surface.
2. Do not use benzene, thinner or any other solvents on your product.

## Cleaning Code Standard: W

To maintain your Human Touch product in optimum condition, dust it frequently and/or vacuum it with a soft brush vacuum extension. If your product becomes dirty, use a water-based upholstery cleaner only. To treat stains, spot clean with an upholstery shampoo or a mild detergent foam.

## Maintenance and Repair:

1. The mechanics of this product are specially designed and constructed to be maintenance free. No periodic lubrication or servicing is required.
2. Your chair should only be serviced by an authorized service center.

## Use and Storage Environment:

1. When not in use for a long period of time, we recommend that the chair be covered and the unit be placed in an environment free of dust and moisture.
2. Do not store near heat or open flame.
3. Do not leave this product exposed to direct sunlight for long periods of time. This may cause fading or damage.
4. Do not use or store in extreme temperatures; product stored in cold temperatures may require 48 hours at room temperature to function properly.
5. Product should be used and stored in an environment with non-condensing humidity ranging from 10 to 80%; excessive humidity will damage the mechanics.

## Specifications\*

Chair size (reclined):	62" L x 31" W x 30" H
Product weight:	71 Lbs.
Required recline clearance:	9"
Maximum load weight:	400 Lbs.

*\*Specifications are subject to change without prior notice.*

Perfect Chair®

pc420  
classic manual plus



humantouch.com  
800.355.2762



mode d'emploi et  
d'entretien

FRANÇAIS

Enregistrez votre produit **EN LIGNE** dès maintenant

[www.humantouch.com/register](http://www.humantouch.com/register)

Enregistrez votre produit **EN LIGNE** dès maintenant

[www.humantouch.com/register](http://www.humantouch.com/register)

pc420  
classic manual plus

# consignes de sécurité

## CONSIGNES DE SÉCURITÉ IMPORTANTES

**Lorsque vous utilisez cet appareil, vous devez toujours suivre les précautions de base suivantes :**

- Ne vous assoyez pas sur les accoudoirs du fauteuil.
- Le fauteuil est destiné à l'usage fixe et ne doit pas servir à se bercer.
- Inclinez-vous toujours lentement afin de préserver le confort optimal du système de suspension.
- Gardez en tous temps les doigts et les vêtements loin des rails de guidage.
- Ce produit n'est pas conçu pour être employé par les personnes handicapées ou les enfants sans la surveillance d'un adulte.
- Demandez l'avis de votre médecin avant d'utiliser ce produit si vous souffrez de douleurs chroniques au dos, si vous avez subi une chirurgie au dos ou si vous avez des questions concernant l'utilisation de ce produit.
- Si vous ressentez des étourdissements ou des nausées, cessez l'utilisation du produit et voyez immédiatement votre médecin.

### CONSERVEZ CE MODE D'EMPLOI

**Ne réparez pas ce fauteuil vous-même.**

- Ce fauteuil est conçu pour un usage personnel au foyer. Tout usage à des fins commerciales annulera la garantie.

## bienvenue chez **human touch**<sup>MD</sup>

Vous venez d'acheter un des meilleurs meubles ergonomiques qui soit. Le Human Touch<sup>MD</sup> Perfect Chair<sup>MD</sup> offre une expérience assise qui allie le meilleur de l'esthétique, de la technologie et du bien-être, transcendant les normes les plus élevées en matière de confort.

Le système d'inclinaison met le corps en état d'apesanteur virtuel, élevant les jambes au-dessus du cœur et libérant la colonne vertébrale de tout son poids. Ce fauteuil remarquable soulage de la douleur, des tensions et de la fatigue causées par la force de gravité terrestre, tandis que la position du siège fixe garantit une posture ergonomique optimale, sous tous les angles d'inclinaison.

Afin de bénéficier du plein potentiel de toutes les caractéristiques de votre fauteuil, et afin de vous assurer que vous en faites un usage sécuritaire, lisez ce guide attentivement. Cela fait, asseyez-vous, détendez-vous, et profitez du voyage!

[humantouch.com](http://humantouch.com)

Veillez acheminer toute question ou commentaire concernant ce manuel à : [documentation@humantouch.com](mailto:documentation@humantouch.com)

©2014 Human Touch<sup>MD</sup>, LLC. Brevets en instance. Tous droits réservés.

Aucune garantie quant aux bénéfices médicaux de cet appareil n'est offerte, qu'elle soit expresse ou implicite.

Human Touch est une marque de commerce de Human Touch<sup>MD</sup>, LLC.



# préparez-vous

## DÉBALLEZ LES BOÎTES

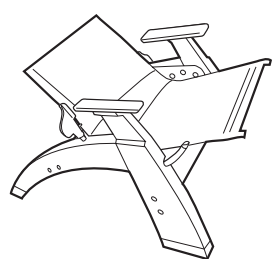

Bâti du fauteuil



Cadre de l'appui-tête

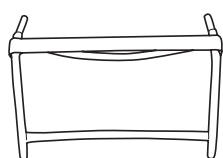

Structure du repose-pied



Bonnet

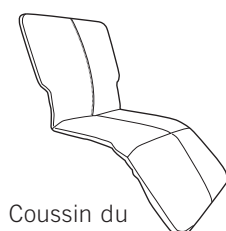

Coussin du corps



Coussin d'accoudoir (2)



Vis (4)



Tournevis à tête cruciforme



Coussin d'appui-tête

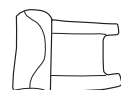

Oreiller nucal

## INSTALLATION DE LA STRUCTURE DU REPOSE-PIED

### 1. Retirez les vis de la structure du repose-pied.

Retirez les deux vis de la structure du repose-pied à l'aide du tournevis à tête cruciforme fourni. Conservez-les pour l'étape 3.

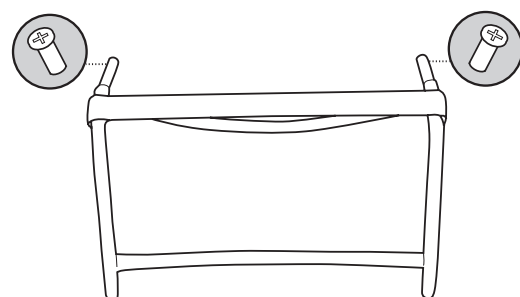

### 2. Glissez la structure du repose-pied dans la structure du fauteuil.

Glissez les deux extrémités de la structure du repose-pied dans les orifices situés à l'avant de la structure du fauteuil.

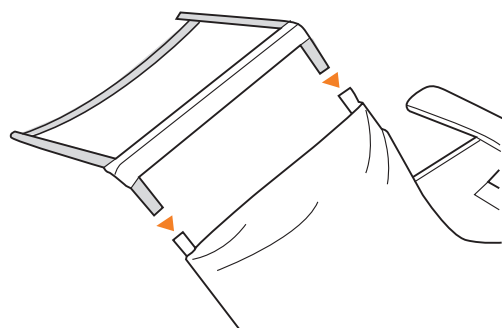

Votre fauteuil de massage Human Touch Perfect Chair nécessite un assemblage tout simple. Fixez tout simplement la structure de l'appui-tête et du repose-pied, les coussins, les accoudoirs et l'oreiller – et voilà!

### 3. Remettez en place les vis de la structure du repose-pied.

À l'aide d'un tournevis à tête cruciforme, fixez chaque côté de la structure du repose-pied à la structure de l'appui-tête, en vissant les deux vis fournies.

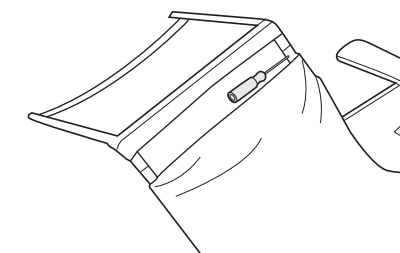

### 4. Attachez le canevas à la structure du repose-pied.

Des deux mains, tirez doucement vers l'avant le canevas du siège, jusque sur le dessus de la structure du repose-pied. Fixez-y ensuite les deux rabats situés sous le canevas.

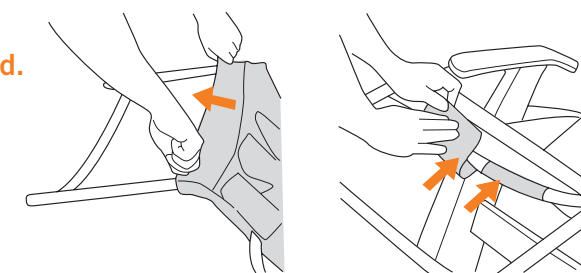

### 5. Complétez en fixant le canevas à la structure.

Des deux mains, continuez à tirer le canevas du siège vers l'avant, de sorte qu'il couvre la structure du repose-pied. Fixez-y ensuite les deux rabats avant et latéraux à l'aide des bandes de ruban autoagrippant.

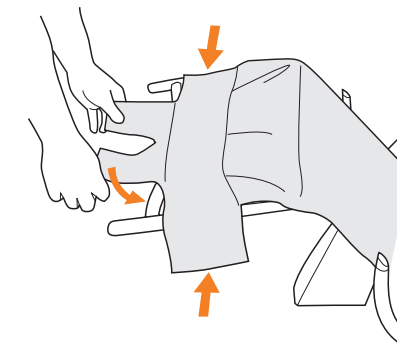

## FIXEZ LE COUSSIN CORPOREL

### 1. Glissez le coussin corporel dans la structure du fauteuil.

Glissez le coussin du corps sur la partie inférieure du bâti du fauteuil en vous assurant que le bâti glisse dans la poche de matériel située sur le bas du coussin.

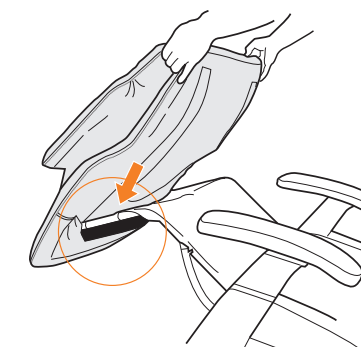

### 2. Fixez le coussin corporel.

Lissez en place le coussin de corps, du repose-pieds jusqu'au dossier. Le coussin est automatiquement fixé au moyen des attaches fermeture.

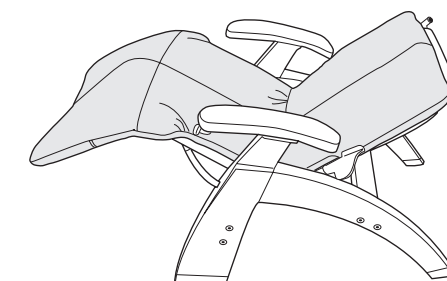

# préparez-vous

## FIXEZ LA STRUCTURE DE L'APPUI-TÊTE

### 1. Élevez le fauteuil en position verticale.

Par commodité, et pour mieux placer le fauteuil pour le restant de l'assemblage, mettez-le en position verticale à l'aide du levier d'inclinaison.

### 2. Retirez les vis de la structure de l'appui-tête.

Retirez les deux vis de la structure de l'appui-tête à l'aide du tournevis à tête cruciforme fourni. Conservez-les pour l'étape 4.

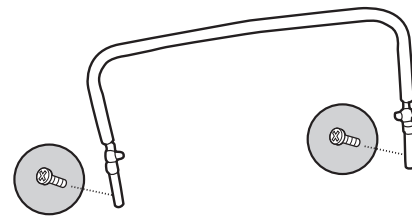

### 3. Insérez la structure de l'appui-tête dans la structure du dossier.

L'arceau du cadre de l'appui-tête dirigé vers l'arrière, glissez les deux extrémités du corps de l'appui-tête dans les orifices du dessus du cadre du dossier.

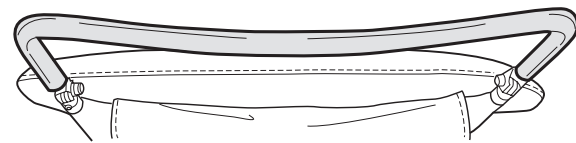

Si le cadre de l'appui-tête est installé à l'envers, les orifices des vis du cadre de l'appui-tête ne seront pas alignés sur ceux du cadre du dossier.

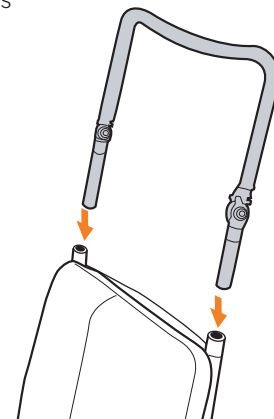

### 4. Revissez les vis de la structure de l'appui-tête.

À l'aide d'un tournevis à tête cruciforme, remettez les deux vis de la structure de l'appui-tête, en la fixant à la structure du dossier.

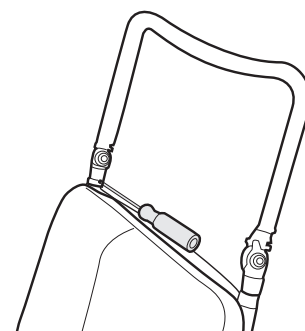

## FIXEZ LE COUSSIN DE L'APPUI-TÊTE

### 1. Glissez le bonnet sur la structure de l'appui-tête.

Glissez jusqu'au bout l'enveloppe de l'appui-tête sur le bâti de l'appui-tête.

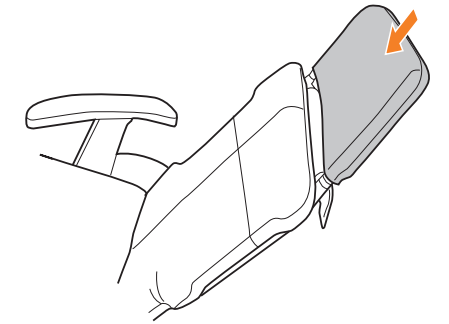

### 2. Glissez le coussin de l'appui-tête dans la structure de l'appui-tête.

Glissez le coussin par-dessus la structure de l'appui-tête, en veillant à ce que la structure glisse dans la pochette en tissu située sous l'oreiller. Tirez le coussin de l'appui-tête vers le bas, aussi loin que possible.

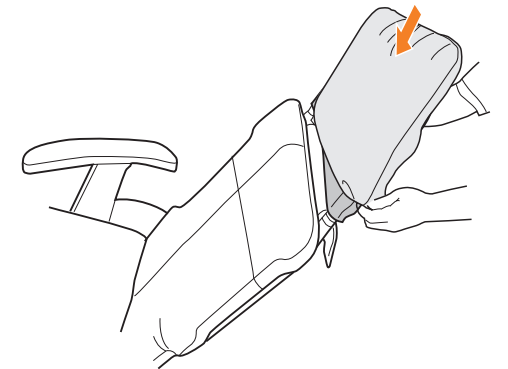

### 3. Ramenez le rabat du coussin corporel vers l'intérieur.

De l'avant du fauteuil, ramenez le rabat sur le dessus du coussin de corps, jusqu'au coussin de l'appui-tête. Lissez-le bien. La patte est automatiquement fixée sur le coussin au moyen des attaches fermeture.

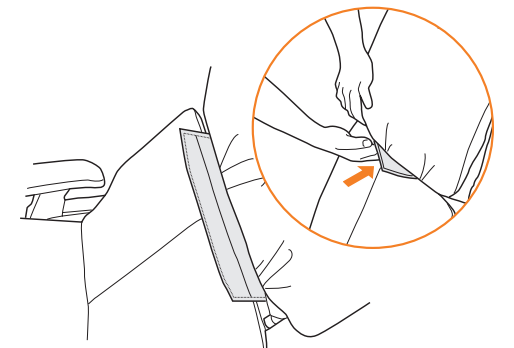

### 4. Fixez l'oreiller.

Attachez les sangles de l'oreiller au coussin de l'appui-tête à l'aide des bandes de ruban autoagrippant. Ajustez la hauteur de l'oreiller afin d'obtenir la position la plus confortable.

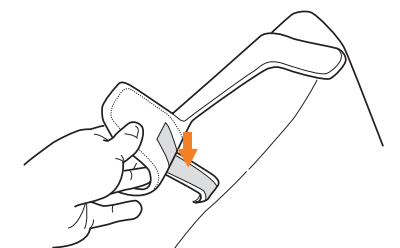

## FIXEZ LES COUSSINS D'ACCOUDOIR

Retirez les trois vis collées sous le coussin de l'accoudoir droit. Placez ensuite le coussin de l'accoudoir droit sur le dessus de l'accoudoir. Du dessous de l'accoudoir, fixez le coussin à l'aide des trois vis. Répétez ces étapes pour fixer le coussin de l'accoudoir gauche.

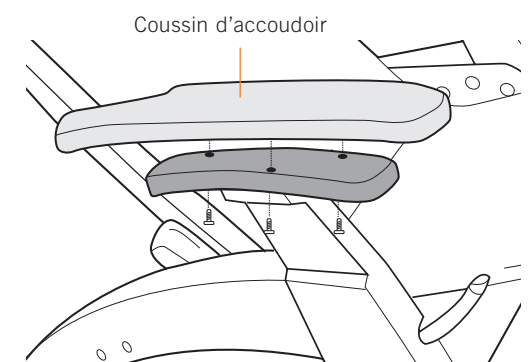

# prenez place

## Ajustez l'angle d'inclinaison

Tirez doucement sur le levier d'inclinaison, poussez le dossier de votre dos pour parvenir à l'angle désiré et relâchez le levier. Pour une position plus verticale, tirez doucement sur le levier d'inclinaison et, de vos mains, sur les accoudoirs, tout en appuyant une légère pression des coudes vers l'avant, jusqu'à ce que le dossier se trouve à la position désirée. Relâchez le levier d'inclinaison.

**REMARQUE :** Appuyez-vous contre le dossier avant d'incliner le fauteuil.

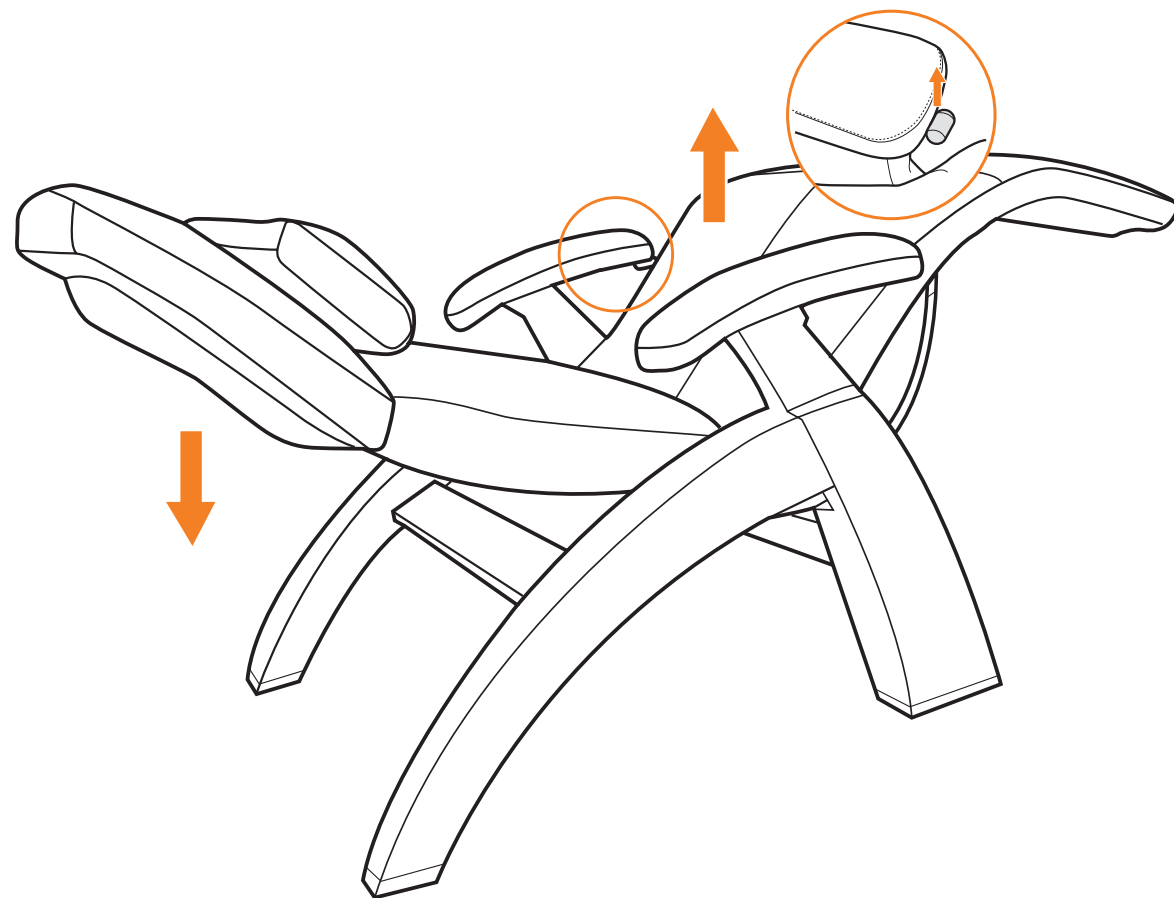

**Votre fauteuil Perfect Chair Human Touch est facile à utiliser. Prenez place et ajustez le dossier à la position désirée. Le Perfect Chair vous berce dans un confort d'apesanteur, vos pieds plus hauts que votre cœur – la position de posture neutre ultime pour le soulagement du dos et de la colonne vertébrale.**

## Ajustez l'appui-tête

Alors que vous êtes assis, saisissez des deux mains les deux côtés de l'appui-tête. Vous sentirez le cadre rigide sous le coussin moelleux de l'appui-tête. Saisissez le cadre rigide et inclinez l'appui-tête vers l'avant ou vers l'arrière, dans la position la plus confortable pour vous. L'appui-tête demeurera dans cette position jusqu'au prochain réglage.

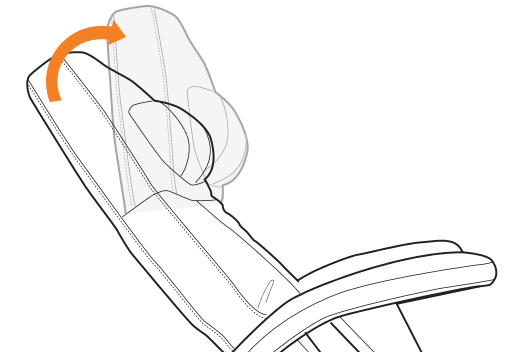

## Réglage du soutien lombaire

1. Pour diminuer le soutien lombaire, asseyez-vous dans la chaise, appuyez-vous contre le dossier, puis poussez la valve à bille sur le dossier du coussin. Lorsque le soutien lombaire atteint l'épaisseur souhaitée, relâchez la valve.
2. Pour augmenter le soutien lombaire, inclinez-vous vers l'avant pour retirer la pression du coussin, puis appuyez vers l'intérieur sur la valve à bille. Lorsque le soutien lombaire atteint l'épaisseur souhaitée, relâchez la valve. Environ dix secondes sont nécessaires pour que le soutien lombaire se gonfle entièrement.

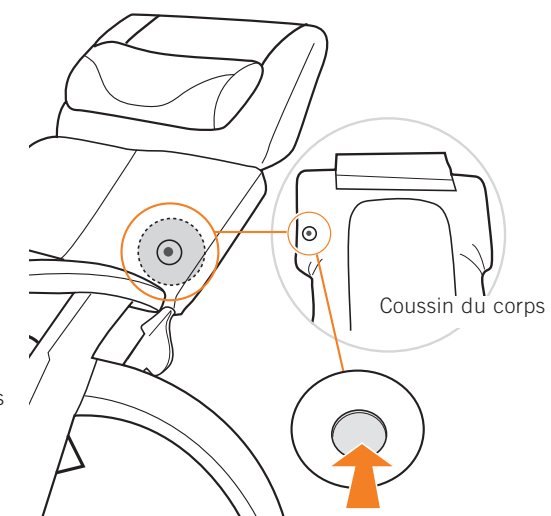

## REMARQUES CONCERNANT LA PERFORMANCE DU SOUTIEN LOMBAIRE

- Vous devez retirer tout poids corporel du coussin lors de l'augmentation du soutien lombaire.
- Si le soutien lombaire a été comprimé pendant une période prolongée, il faudra jusqu'à une minute pour qu'il reprenne son épaisseur complète.
- Plus le coussin est froid et plus il faudra du temps pour que le soutien lombaire réagisse aux changements.
- Si la valve à bille devait fuir pendant l'utilisation, poussez la bille noire vers l'intérieur et appliquez une petite quantité de Vaseline dans la valve à l'aide d'un coton-tige. REMARQUE : Il est normal que le soutien lombaire reprenne un état entièrement gonflé avec le temps.
- Gardez le coussin à l'abri des objets tranchants. Le coussin contient une vessie à air comprimé de précision qui ne fonctionnera pas bien si elle est percée.

# soin et entretien

**Afin de vous assurer que votre fauteuil fonctionne bien et qu'il conserve une belle apparence, veuillez suivre ces consignes faciles d'entretien.**

## **MISE EN GARDE :**

1. Avant de procéder au nettoyage de toute la surface du produit à l'aide d'une solution nettoyante, veillez à en faire l'essai sur une petite portion camouflée du produit afin de vous assurer qu'elle n'entraîne pas de décoloration.
2. N'utilisez pas de benzène, de diluant ou de solvant pour nettoyer le produit.

## **Norme de nettoyage : W**

Pour maintenir votre produit Human Touch en état optimal, époussetez-le fréquemment ou passez-y l'aspirateur à l'aide d'une brosse douce. Seuls les nettoyeurs à l'eau pour meubles conviennent au nettoyage de ce produit. Pour traiter les taches, appliquez localement un shampoing pour meubles ou un détergent moussieux doux.

## **Entretien et réparation :**

1. La mécanique de ce fauteuil a été conçue et construite afin de ne nécessiter aucun entretien. Aucune lubrification ni entretien périodique ne sont nécessaires.
2. Votre fauteuil ne doit être réparé que par un centre de service agréé.

## **Rangement :**

1. Lorsqu'il n'est pas utilisé pendant une longue période de temps, nous recommandons que le président soit couvert et l'unité doit être placée dans un environnement exempt de poussière et l'humidité.
2. Ne le rangez près d'une flamme ou d'une source de chaleur.
3. N'exposez pas cet appareil aux rayons directs du soleil sur une longue période. Cela pourrait le décolorer ou l'endommager.
4. N'utilisez pas et ne rangez pas votre fauteuil dans des températures extrêmes. Les produits rangés au froid peuvent devoir attendre 48 heures à la température de la pièce avant de bien fonctionner.
5. Le produit doit être utilisé et rangé dans un milieu où le taux d'humidité relative sans condensation varie de 10 % à 80 %. Trop d'humidité endommagera la mécanique.

## **Fiche technique\***

Dimensions du fauteuil (incliné) : 157,48 cm (L) x 78,74 cm (l) x 76,20 cm (H)  
Poids du produit : 32,2 kg  
Dégagement d'inclinaison requis : 22,86 cm  
Poids de charge maximal : 181,4 kg

*\*La fiche technique est sujette à changement sans préavis.*

Perfect Chair®

pc420  
classic manual plus



humantouch.com  
800.355.2762



manual de uso  
y cuidado

ESPAÑOL

Registre su producto **EN LÍNEA** hoy

[www.humantouch.com/register](http://www.humantouch.com/register)

Registre su producto **EN LÍNEA** hoy

[www.humantouch.com/register](http://www.humantouch.com/register)

# manténgala en forma segura

## INSTRUCCIONES DE SEGURIDAD IMPORTANTES

**Cuando utilice un artefacto eléctrico, debe tener siempre precauciones especiales, incluidas las siguientes:**

- No se siente sobre los brazos de la silla.
- La silla está diseñada para uso fijo y no como mecedora.
- Siempre recline la silla lentamente para mantener un control óptimo del sistema de suspensión.
- Mantenga los dedos y las ropas sueltas lejos de los rieles guía en todo momento.
- Este producto no está diseñado para ser usado por personas discapacitadas ni por niños sin la supervisión de un adulto.
- Si tiene dolor de espalda crónico, si se ha sometido a una cirugía de espalda o si tiene cualquier duda respecto del uso de este producto, consulte con su médico antes de utilizarlo.
- Si experimenta mareos o náuseas, descontinúe el uso del producto y comuníquese con su médico inmediatamente.

**CONSERVE ESTAS INSTRUCCIONES**

**No intente reparar este producto usted mismo.**

- Este producto está diseñado para uso personal en casa. Su uso comercial anula la garantía.

Envíe sus preguntas o comentarios sobre este manual a [documentation@humantouch.com](mailto:documentation@humantouch.com)

©2014 Human Touch®, LLC. Patentes en proceso y derechos de propiedad intelectual vigentes.  
El uso de este producto no garantiza ni implica declaraciones médicas.  
Human Touch es una marca registrada de Human Touch®, LLC.

pc420  
classic manual plus

Le damos la bienvenida a **human touch®**

Usted acaba de comprar uno de los muebles ergonómicos de mayor calidad disponibles. La Perfect Chair® de Human Touch® combina de manera artística lo mejor de la estética, la tecnología y el bienestar para brindar una experiencia que trasciende los más altos estándares de confort.

El sistema de inclinación eléctrico coloca el cuerpo en una posición virtualmente ingravida, ya que eleva las piernas por encima del corazón y alivia el peso de la columna vertebral. Esta silla extraordinaria alivia el dolor, la tensión y la fatiga que provoca la atracción constante de la tierra, a la vez que su posición de sentado de forma fija asegura una postura ergonómica óptima en todos los ángulos de inclinación.

Para garantizar que no olvide ninguna de sus funciones y que la utilizará en forma segura, lea este manual detenidamente. ¡Luego siéntese, relájese y disfrute!

[humantouch.com](http://humantouch.com)



# prepárese

## DESEMPAQUE LAS CAJAS

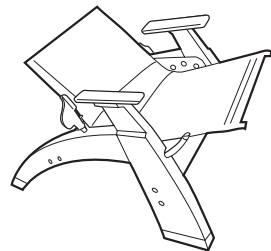

Armazón de la silla



Armazón del apoyacabeza

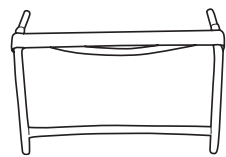

Armazón del apoyapiés



Funda del apoyacabeza

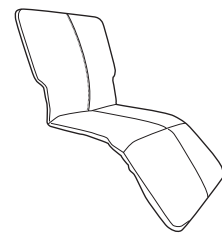

Almohadón para el cuerpo



Almohadón para la cabeza



Cubrebrazos (2)



Tornillos (6)



Destornillador phillips

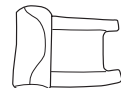

Cojín de la cabeza

## INSTALACIÓN DEL ARMAZÓN DEL APOYAPIÉS

### 1. Retire los tornillos del armazón del apoyapiés.

Usando el destornillador phillips (provisto) retire los dos tornillos del armazón del apoyapiés. Conserve los tornillos para usarlos en el paso 3.

### 2. Coloque el armazón del apoyapiés en el armazón de la silla.

Coloque los dos extremos del armazón del apoyapiés en los orificios ubicados en la parte delantera del armazón de la silla.

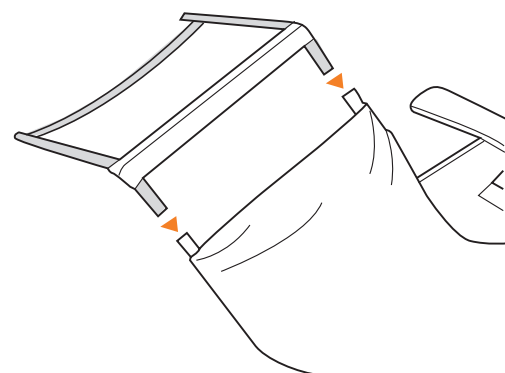
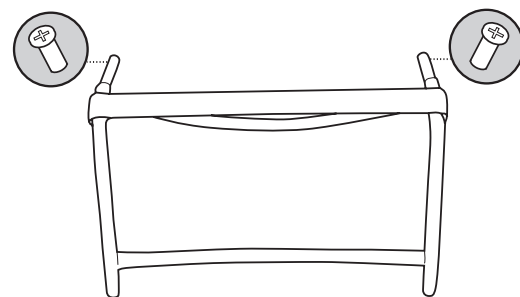

Su Perfect Chair® de Human Touch® requiere un armado sencillo. Simplemente coloque los armazones del apoyacabeza y el apoyapiés, los almohadones, los cubrebrazos y el cojín de la cabeza y listo.

### 3. Coloque nuevamente los tornillos del armazón del apoyapiés.

Usando un destornillador phillips y los dos tornillos provistos, asegure cada lado del armazón del apoyapiés al armazón de la silla.

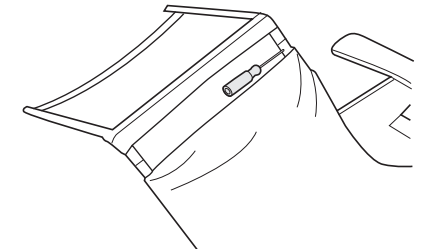

### 4. Asegure la lona al armazón del apoyapiés.

Usando ambas manos, tire suavemente la lona del asiento hacia adelante, apenas hasta la parte superior del armazón del apoyapiés, y luego asegure las dos solapas ubicadas debajo de la lona al armazón del apoyapiés.

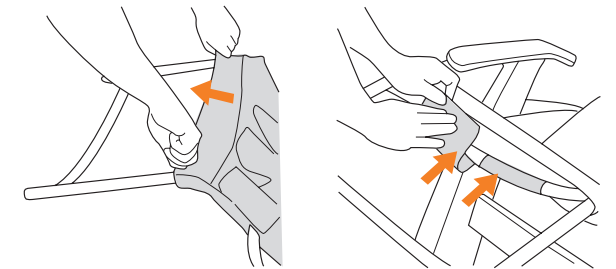

### 5. Termine de asegurar la lona al armazón.

Usando ambas manos, continúe tirando la lona del asiento hacia adelante hasta cubrir el armazón del apoyapiés y luego asegure las dos solapas delanteras y las dos solapas laterales usando los sujetadores de velcro.

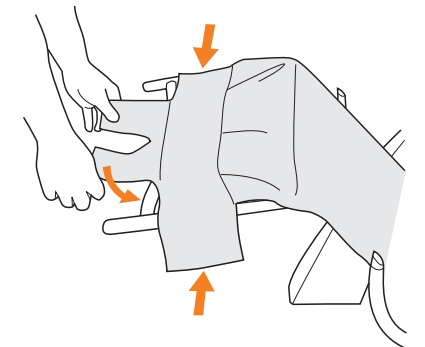

## COLOQUE EL ALMOHADÓN PARA EL CUERPO

### 1. Coloque el almohadón para el cuerpo sobre el armazón de la silla.

Coloque el almohadón para el cuerpo sobre la parte inferior del armazón de la silla, verificando que el armazón ingrese en el bolsillo de material ubicado en la cara inferior del almohadón.

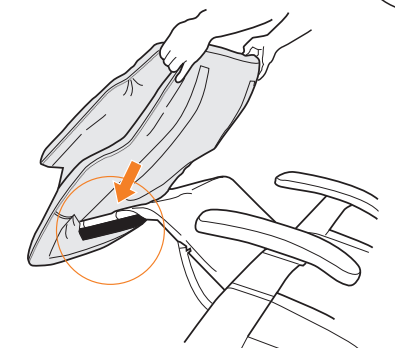

### 2. Asegure el almohadón para el cuerpo.

Una vez que lo haya colocado en su lugar, alise el almohadón para el cuerpo comenzando desde el apoyapiés hacia el espaldar. El almohadón se asegura automáticamente usando los sujetadores de velcro.

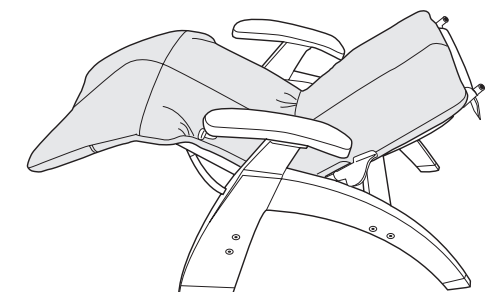

# prepárese

## COLOQUE EL ARMazón DEL APOYACABEZA

### 1. Suba la silla hasta colocarla en posición vertical.

Para su comodidad y a fin de ubicar la silla en una mejor posición para el resto del armado, use la palanca de inclinación eléctrica para colocar la silla en una posición vertical.

### 2. Retire los tornillos del armazón del apoyacabeza.

Usando un destornillador phillips (provisto), retire los dos tornillos del armazón del apoyacabeza. Conserve los tornillos para usarlos en el paso 4.

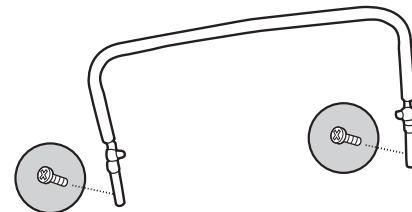

### 3. Inserte el armazón del apoyacabeza en el armazón del espaldar.

Con el arco del armazón del apoyacabeza apuntando hacia la parte posterior de la silla, coloque los dos extremos del armazón del apoyacabeza en los extremos de tubo abiertos en la parte superior del armazón del espaldar.

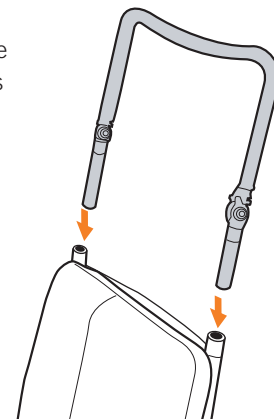
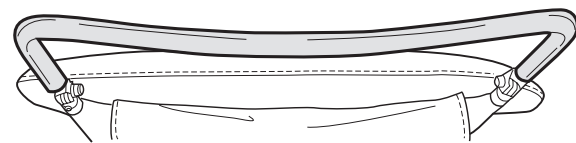

### 4. Coloque nuevamente los tornillos del armazón del apoyacabeza.

Usando el destornillador phillips, coloque nuevamente los dos tornillos del armazón del apoyacabeza, asegurando el armazón del apoyacabeza al armazón del espaldar.

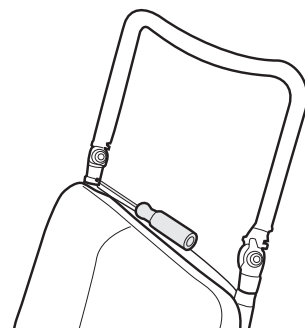

## COLOQUE EL ALMOHADÓN PARA LA CABEZA

### 1. Coloque la funda del apoyacabeza sobre el armazón del apoyacabeza.

Coloque la funda del apoyacabeza sobre el armazón del apoyacabeza, introduciéndola tanto como sea posible. El lado acolchado de la funda del apoyacabeza debe quedar hacia la parte posterior de la silla.

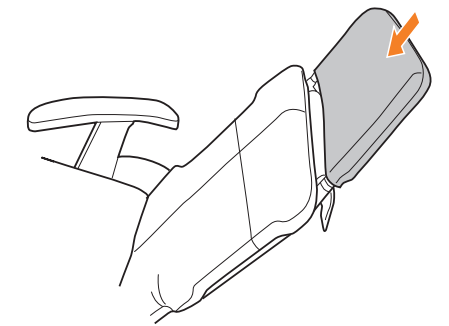

### 2. Coloque el almohadón para la cabeza en el armazón del apoyacabeza.

Coloque el almohadón para la cabeza en el armazón del apoyacabeza, verificando que el armazón ingrese en el bolsillo de material ubicado en la cara inferior del almohadón. Tire del almohadón para la cabeza hacia abajo tanto como sea posible.

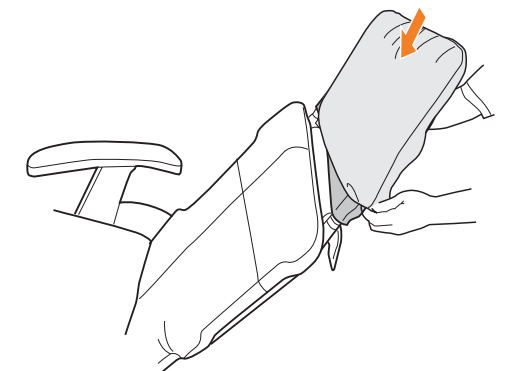

### 3. Meta hacia adentro la solapa del almohadón para el cuerpo.

Desde adelante de la silla, meta la solapa de la parte superior del almohadón para el cuerpo hacia el interior del almohadón para la cabeza y alísela hasta que esté plana. La solapa queda automáticamente asegurada al almohadón mediante los sujetadores de velcro.

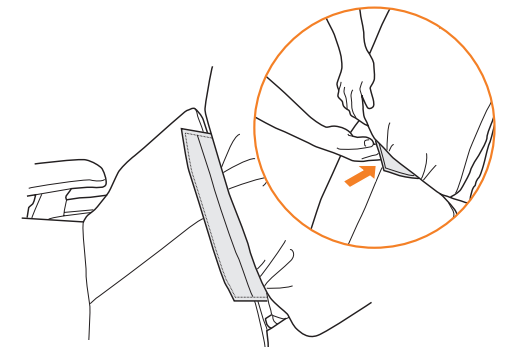

### 4. Asegure el cojín de la cabeza.

Asegure las correas del cojín de la cabeza a las correas del almohadón para el cuerpo usando los sujetadores de velcro. Ajuste la altura del cojín de la cabeza para máxima comodidad.

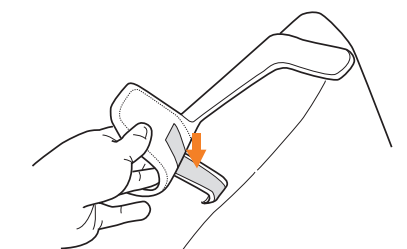

## COLOQUE LOS CUBREBRAZOS

Retire los tres tornillos unidos con cinta a la cara inferior del cubrebrazo derecho y luego coloque el cubrebrazo derecho sobre el apoyabrazo. Desde la parte inferior del apoyabrazo, asegure el cubrebrazo usando los tres tornillos. Repita estos pasos para colocar el cubrebrazo izquierdo.

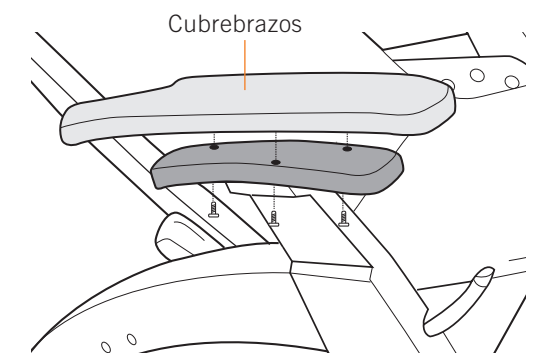



# tome asiento

## Ajuste el ángulo de inclinación

Para reclinar, tire de la palanca de inclinación suavemente hacia arriba, apóyese sobre el espaldar para colocarlo en el ángulo deseado y luego suelte la palanca. Para llevar el espaldar a una posición más vertical, tire de la palanca de inclinación suavemente hacia arriba, luego tire de los apoyabrazos hacia arriba con sus manos a la vez que aplica una ligera presión descendente con sus codos, hasta que el espaldar se incline hasta la posición deseada. Suelte la palanca de inclinación.

**NOTA:** Antes de reclinar la silla apóyese contra el espaldar.

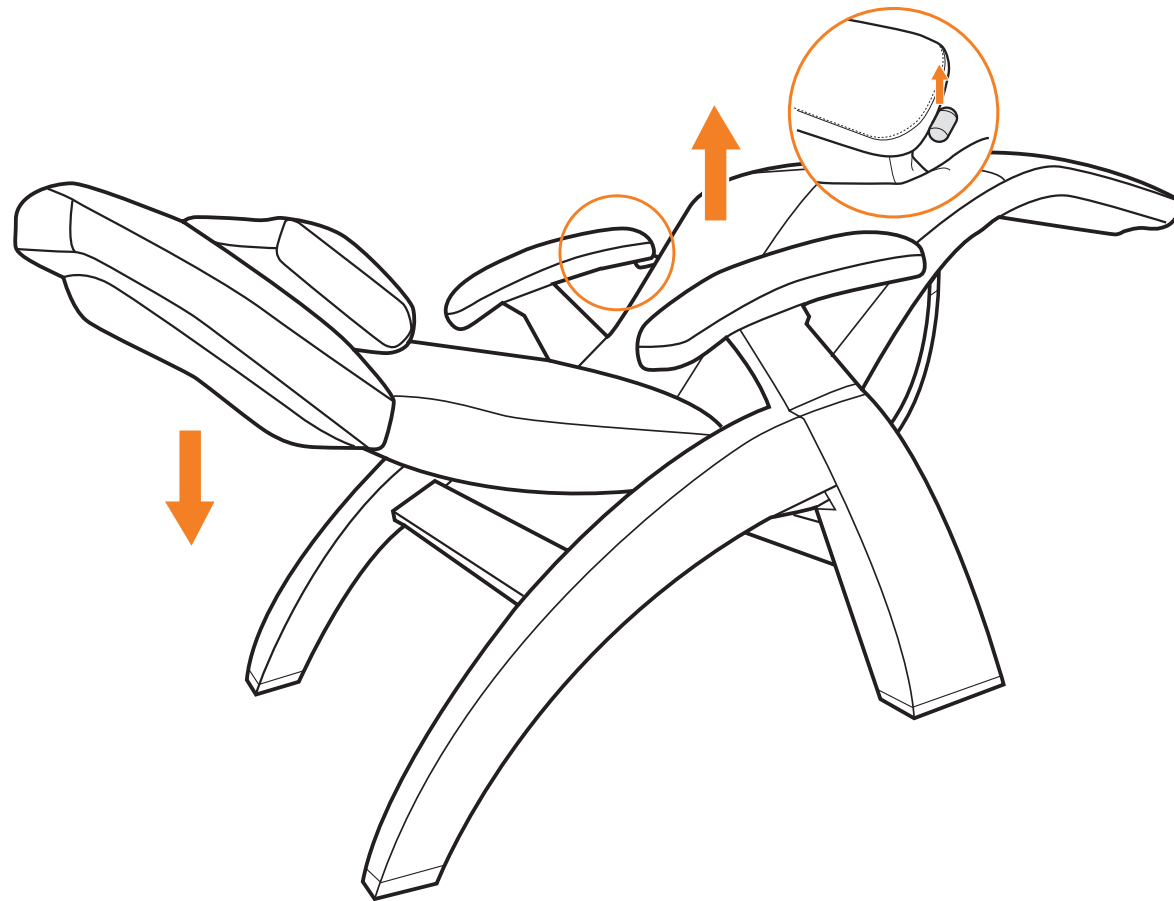

Su Perfect Chair de Human Touch es fácil de usar. Simplemente tome asiento y ajuste la silla hasta lograr la posición deseada. La Perfect Chair lo acuna en la comodidad de la gravedad nula, con sus pies sobre su corazón—la postura neutra ideal para aliviar la espalda y la columna vertebral.

## Ajuste el apoyacabeza

Estando sentado, levante ambas manos y tome los dos lados del apoyacabeza. Sentirá el armazón rígido debajo del almohadón blando para la cabeza. Tomándolo del armazón rígido, incline el apoyacabeza hacia adelante o hacia atrás de manera de lograr el máximo confort. El apoyacabeza permanecerá en esta posición hasta que lo ajuste nuevamente.

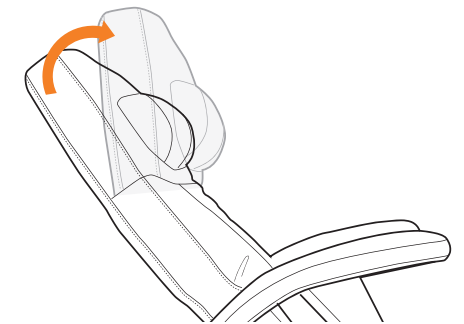

## Ajuste del soporte lumbar

1. Para disminuir el soporte lumbar, siéntese en la silla, apóyese en el espaldar, y empuje la válvula de bola en la parte posterior de la almohadilla del cuerpo. Cuando el soporte lumbar llegue al espesor deseado, suelte la válvula.
2. Para aumentar el soporte lumbar, inclínese hacia adelante para eliminar la presión de la almohadilla y empuje la válvula de bola hacia dentro. Cuando el soporte lumbar llegue al espesor deseado, suelte la válvula. Toma aproximadamente diez segundos para que el soporte lumbar se infle completamente.

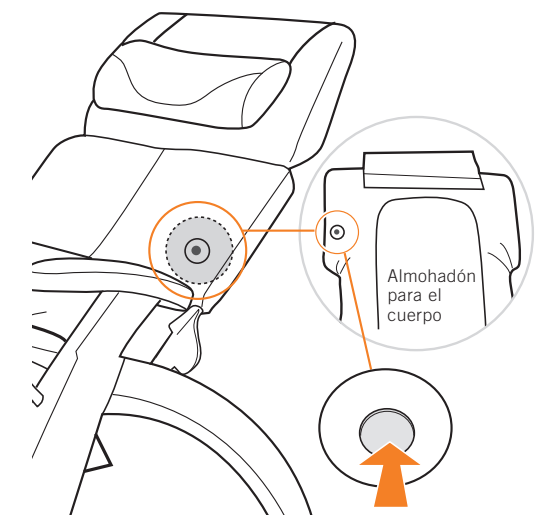

## NOTAS DE FUNCIONAMIENTO DEL SOPORTE LUMBAR

- Debe retirar todo EL peso corporal de la almohadilla al incrementar el soporte lumbar.
- Si el soporte lumbar ha estado comprimido durante mucho tiempo, puede tomar hasta un minuto para regresar a su espesor máximo.
- Mientras más fría esté la almohadilla, más tarda en reaccionar a los cambios de soporte lumbar.
- Si la válvula de bola tiene fugas mientras se usa, presione la bola negra hacia dentro y con un hisopo de algodón, aplique una pequeña cantidad de Vaselina dentro de la válvula. NOTA: Es normal que el soporte lumbar regrese a su estado de expansión máxima con el tiempo.
- Mantenga los objetos filosos lejos del almohadón. El almohadón contiene una cámara de aire hermética de precisión que no funcionará correctamente si se perfora.

# cuidado y mantenimiento

**Para mantener su producto en funcionamiento y luciendo bien, siga estos pasos simples para su cuidado.**

## **ADVERTENCIA:**

1. Asegúrese de probar las soluciones limpiadoras en una superficie pequeña no visible del producto para garantizar que el color no se desvanezca antes de usar la solución en toda la superficie del producto.
2. No utilice benceno ni disolventes en su producto.

## **Estándar de código de limpieza: W**

Para mantener su producto Human Touch en óptimas condiciones, limpie el polvo de la silla frecuentemente y/o con una aspiradora de cepillo suave. Si su producto se ensucia, use solo un limpiador de tapicería a base de agua. Para tratar las manchas, limpie el área manchada con un champú para tapicería o una espuma detergente suave.

## **Mantenimiento y reparación:**

1. La mecánica de este producto está especialmente diseñada y construida para no requerir mantenimiento. No se requiere servicio ni lubricación periódicamente.
2. La silla sólo debe recibir servicio por parte de un centro de servicio autorizado.

## **Almacenamiento:**

1. Cuando no se utilice por un largo período, recomendamos cubrir la silla y colocar la unidad en un lugar libre de polvo y humedad.
2. No lo conserve cerca del calor, ni de las llamas.
3. No deje este producto expuesto a la luz solar directa por largos períodos de tiempo. Ello puede causar decoloración o daños.
4. No utilice o almacene el producto a temperaturas extremas; si el producto se almacena a bajas temperaturas, puede ser necesario que el producto esté a temperatura ambiente por 48 horas para que funcione correctamente.
5. El producto se debe utilizar y almacenar en un ambiente sin condensación de humedad que oscile entre un 10 y un 80%. La humedad excesiva dañará la mecánica del producto.

## **Especificaciones\***

Tamaño de la silla (reclinada):	62" Largo x 31" Ancho x 30" Alto
Peso del producto:	71 lb
Espacio necesario para reclinarla:	9 pulgadas
Peso máximo de carga:	400 lb

*\*Las especificaciones quedan sujetas a cambio sin previo aviso.*